

# Celest 250

**dabekausen**  
**POWER**



## Selbstfahrender Heckenschneider

Komplette Maschine, ausgestattet mit Benzinmotor, hydrostatischem Antrieb, teleskopischem Arm und Schlagmesser-Einheit für ein flaches Schnittbild.

- > Geschweißter Rahmen aus Rohrgestell
- > Verstellbare Spurbreite 80 - 100 cm auf der Vorderachse
- > 13 PS Benzinmotor, 6 l Tank
- > Hydrostatischer Antrieb, Geschwindigkeit stufenlos von 0 - 4 km/h
- > Eigene Hydraulikversorgung (30 l Tank, Doppelpumpen System)
- > 1. Ausleger teleskopisch arbeitend
- > Weitere Zylinder ausgestattet mit Sicherungsventilen
- > Bedien-Einheit durch einfaches Schaltersystem in Steuerung integriert
- > Synchronisierte Schlagmesser, Arbeitsbreite 1.07 m



## Auch lieferbar mit Astschere



### Technische Daten

Motorleistung (kW / PS)	9.5 / 13
Gewicht (kg)	320
Max. Auslage von der Mitte (m)	2.60
Max. Schnitthöhe-waagrecht (m)	2.48
Max. Schnitthöhe-senkrecht (m)	3.90
Max. Pflegeschnitt (mm)	20

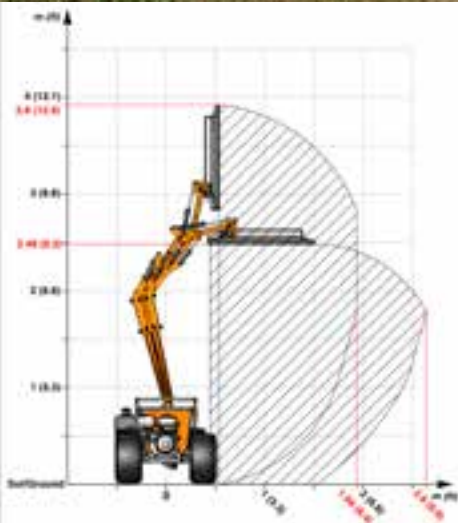

**Dabekausen-Havelland GmbH**

Chausseestraße 21a, 14550 Groß Kreutz / OT Krielow  
T. 033207 - 54582, F. 033207 - 54583, E. info@dabekausen.com



**JJ dabekausen bv**

Galvaniweg 10, NL- 6101 XH ECHT, T. 0031-475-48 70 21  
F. 0031-475-48 70 35, E. info@dabekausen.com